

# CHENILLETTE

## HT270





# Dimensions et poids

## MODULE AVANT

- PTAC : 3 700 kg
- Poids à vide (suivant aménagement) : 3200 kg

## MODULE ARRIERE

- PTAC : 3300 kg
- Poids à vide (suivant aménagement): 1800 kg

## ENSEMBLE

- PTAC : 7 000 kg
- Poids à vide (plein fait) : 5 000 kg
- Longueur : 6 900 mm (sans accessoire)
- Largeur : 1 870 mm
- Hauteur : 2 300 mmmm pour module avant et 2450 mm pour module arrière
- Largeur de voie: 620 mm
- Ecartement de la voie: 1230 mm
- Garde au sol: 350 mm
- Distance entre les chenilles: 600 mm

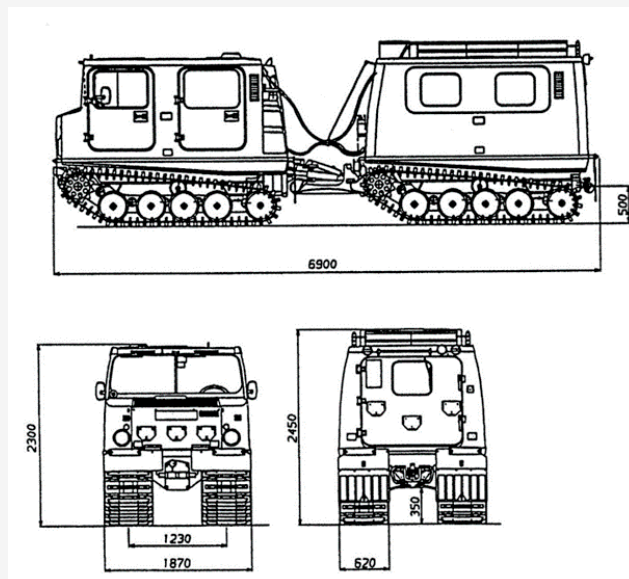

# Capacités de franchissement

- Angle de rampe: 125°
- Angle de dévers: 50%
- Hauteur maximale de franchissement: 600 mm
- Angle d'attaque : 60°
- Angle de fuite : 55°s
- Angle ventral : 148°

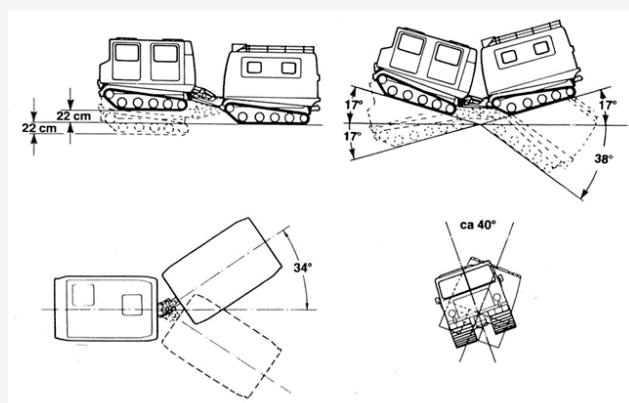

# Caractéristiques et Equipements

- 2 modules à articulation hydrostatique
- 4 chenilles motrices - Largeur chenilles : 620 mm
- Poste avant équipé de compas et inclinomètre
- Coupe-circuit avec voyant (tableau de bord)
- Pré équipement radio VHF mobile, complet.
- Grilles de protection des phares avant et arrières
- Arceau pare-branch à l'avant avec grilles pour parebrise
- Nombre de passagers max selon aménagement : 16 personnes
- Tableau de bord équipé (contrôle et fonctionnement)
- 3 prises 24/12V, 1 prise 220V-300WA
- 2 modules with hydrostatic articulation
- 4 drive tracks - Track width: 620 mm
- Front station equipped with compass and inclinometer
- Circuit breaker with warning light (dashboard)
- Complete mobile VHF radio pre-equipment
- Protective grilles for front and rear headlights
- Front roll bar with windscreen grilles
- Maximum number of passengers depending on layout: 16
- Equipped dashboard (control and operation)
- 3 x 24/12V sockets, 1 x 220V-300WA socket

## Options

- Blocage de Différentiel avant et arrière
- Lot de bord
- Interphone ELNO SRI-1200
- Système pitch control - tilt
- Pré-équipement pour radio
- Treuil hydraulique
- Galerie de toit
- Peinture Spéciale
- Kit transport logistique multifonctions
- Eclairage additionnel sur le toit
- Préchauffage moteur et cabine - système de chauffage Webasto
- Lampe torche LED 25000 Lumens - rechargeable sur prise 230 Vac et prise allume cigare 12Vcc
- Front and rear differential locks
- On-board kit
- ELNO SRI-1200 intercom
- Pitch control - tilt system
- Pre-equipped for radio
- Hydraulic winch
- Roof rack
- Special paintwork
- Multifunction logistics transport kit
- Additional roof lighting
- Engine and cab pre-heating - Webasto heating system
- 25,000-lumen LED torch - rechargeable from 230-volt socket and 12Vdc cigarette lighter socket

